

Betriebsdaten	
Förderstrom	0 l/s
Förderhöhe	0 m
Wellenleistung P2	
Pumpenwirkungsgrad	s %
NPSH - Wert der Pumpe	
Anlagenart	Einzelpumpe
Pumpenanzahl	1
Medium	Wasser, rein

Pumpe	
Pumpenbezeichnung	MX2338-PU102EX
Lauftrad	Einkanalarad
Lauftrad Ø	193 mm
Lauftraddurchgang	80 mm
Druckstutzen	DN100
Saugstutzen	DN100

Motor	
Nennspannung	400 V
Frequenz	50 Hz
Nennleistung P2	19,6 kW
Nenndrehzahl	2900 1/min
Polzahl	2
Wirkungsgrad	89 %
Nennstrom	36,9 A
Schutzart	IP 68

Werkstoffe	
Motorgehäuse	Grauguß EN-GJL-250
Lauftrad	Grauguß EN-GJL-250
Pumpengehäuse	Grauguß EN-GJL-250
Schleißring	Bronze
Motorwelle	Edelstahl 1.4104
Mechan. Verbindungsteile	Edelstahl
Außenmantel	Edelstahl
Elastomere	NBR

Gleitringdichtung (motorseitig)	SiC / SiC
Gleitringdichtung (mediumseitig)	SiC / SiC
Unterlager	Zwei einreihige Schrägkugellager
Oberlager	Rillenkugellager

Testnom: ISO 9906/A

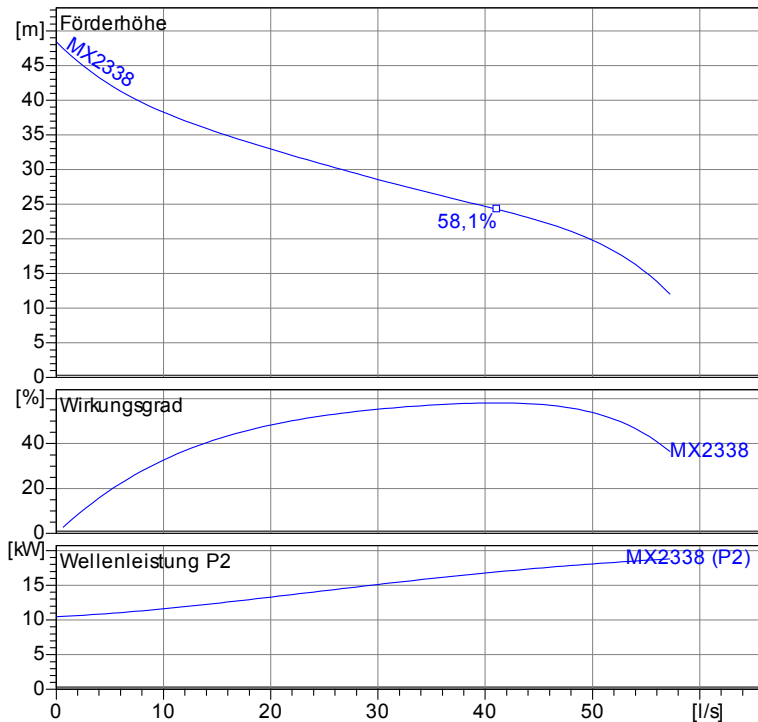

Tauchbetrieb mit Kupplungssystem (PU-Motor)
Maße in mm, Buch



Tabelle Abmessungen (mm)

A	933
---	-----

Projekt:	Projektnr.:	Erstellt durch:	Seite: 1	Datum: 25.08.2011
----------	-------------	-----------------	-------------	----------------------

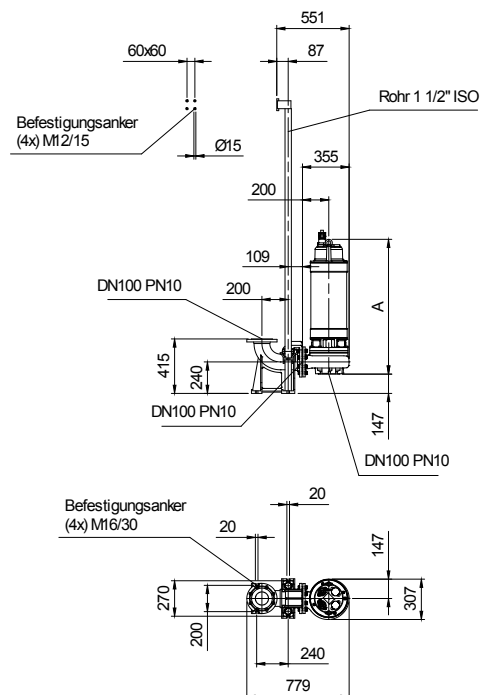
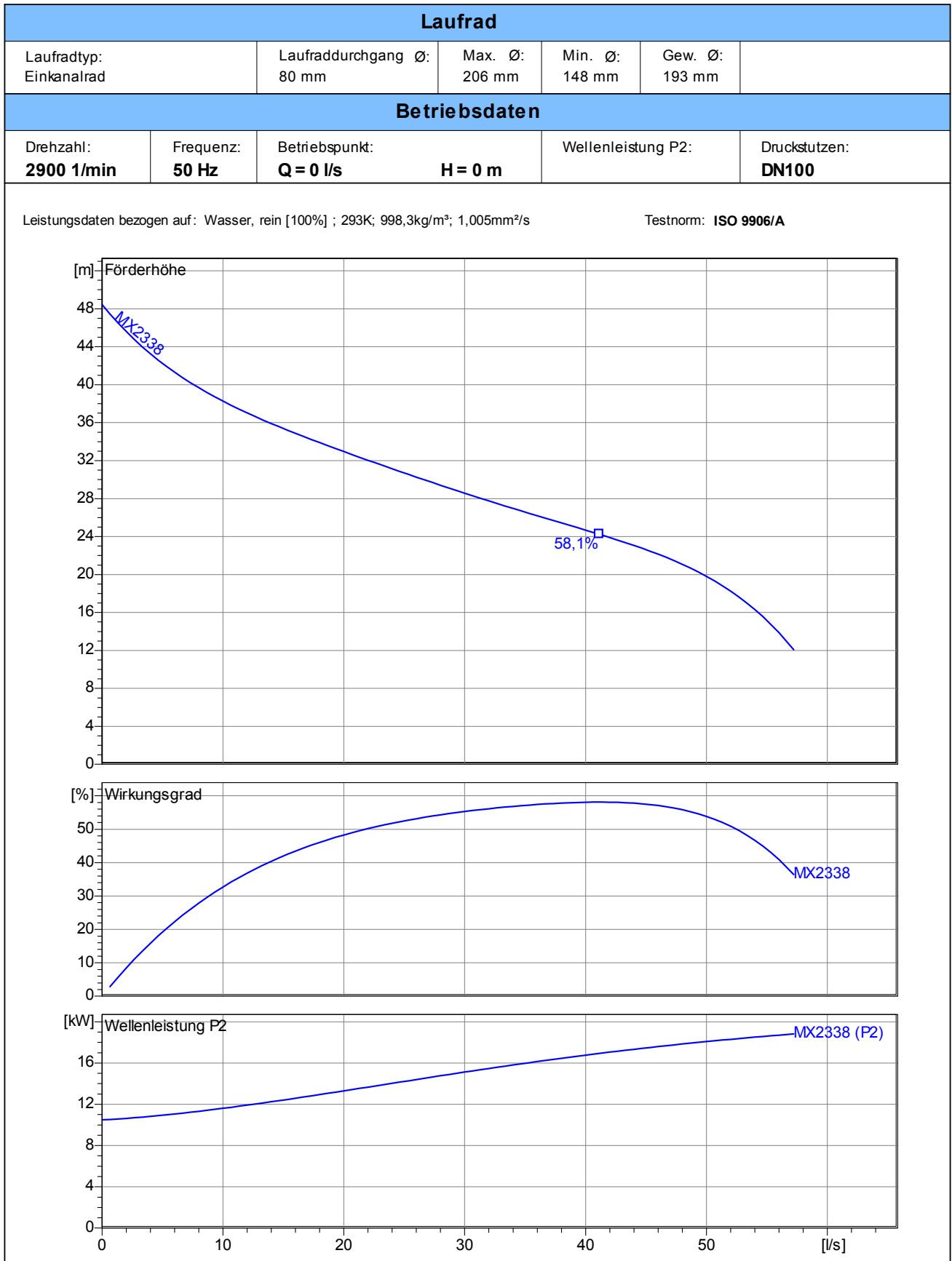

Projekt:	Projektnr.:	Erstellt durch:	Seite: 2	Datum: 25.08.2011
----------	-------------	-----------------	--------------------	-----------------------------

Tauchbetrieb mit Kupplungssystem (PU-Motor)
Maße in mm, Buchst



Tabelle Abmessungen (mm)

A	933		
---	-----	--	--

Betriebsdaten				
Förderstrom	0	l/s	Förderhöhe	0 m
Wellenleistung P2		kW	Geodätische Höhe	0 m
Pumpenwirkungsgrad	s	%	NPSH - Wert der Pumpe	m
Anlagenart	Einzelpumpe		Pumpenanzahl	1
Fördergut	Wasser, rein		Betriebstemperatur	20 K
Dichte	998,3	kg/m ³	Kinematische Viskosität	1,005 mm ² /s

Pumpe				
Pumpenbezeichnung	MX2338-PU102EX		Drehzahl	2900 1/min
Saugstutzen	DN100	Förderhöhe	Max.	48,4 m
Druckstutzen	DN100		Min.	12,1 m
Lauftradtyp	Einkanalrad		Förderstrom	Max. 57,2 l/s
Lafraddurchgang	80	mm	Max. Pumpenwirkungsgrad	58,1 %
Lauftrad Ø	193	mm	Max. erforderl. Wellenleistung P2	18,8 kW

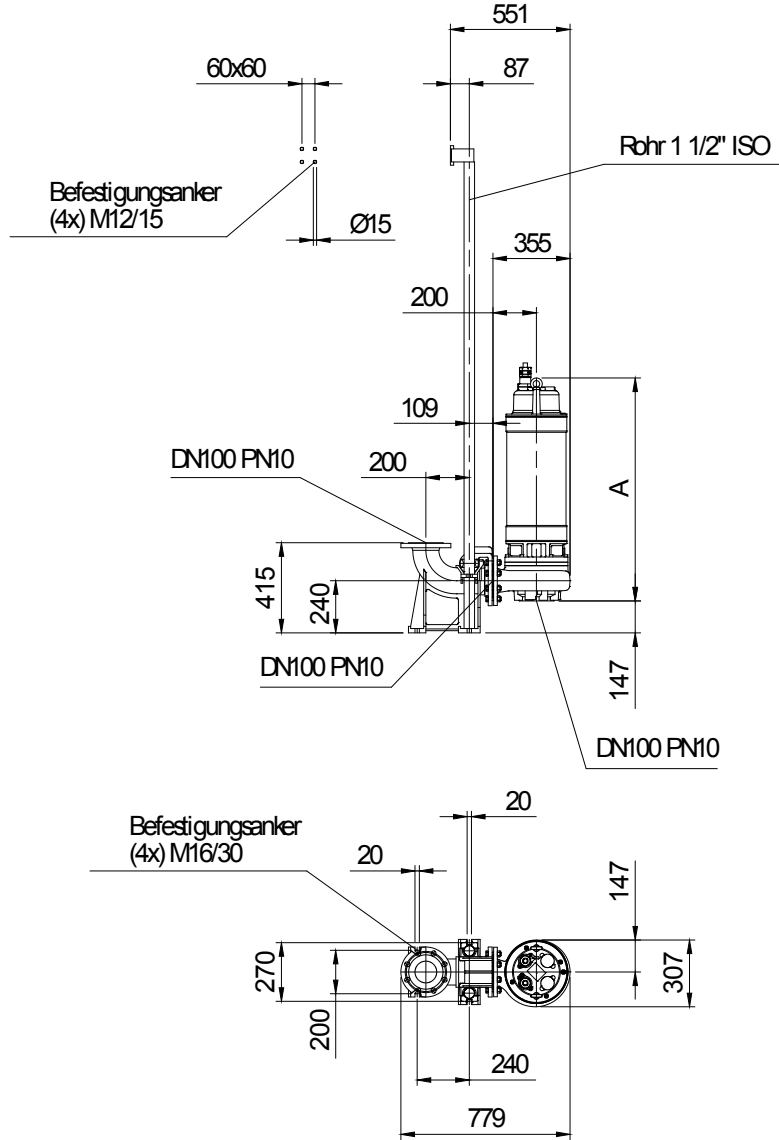
Motor				
Motorbauart	Tauchmotor		Isolationsklasse	H
Motorbezeichnung	AM 204.22/2 P		Schutzart	IP 68
Frequenz	50	Hz	Temperaturklasse	T4
Nennleistung P1	22,0	kW	Ex-Prüfnummer	PTB 00 ATEX 1025
Nennleistung P2	19,6	kW	Explosionsschutz	Ex II 2 G EEx de[ib] IIB T4
Nenn Drehzahl	2900	1/min	Wirkungsgrad	100% 89 %
Nennspannung	400	V 3~	bei % Nennleistung	75% 87 %
Nennstrom	36,9	A		50% 88 %
Anlaufstrom, Direkt startend	221,0	A	cos phi	100% 0,91
Anlaufstrom, Stern-Dreieck	73,7	A	bei % Nennleistung	75% 0,85
Startart	Stern-Dreieck			50% 0,77
Lastkabel	10G2.5		Steuerkabel	4G1.5
Lastkabeltyp	H07RN-F PLUS		Steuerkabeltyp	H07RN-F PLUS
Kabellänge	10 m		Service Faktor	1,15
Wellenabdichtung	Gleitringdichtung (motorseitig)		SiC / SiC	
	Gleitringdichtung (mediumseitig)		SiC / SiC	
Lagerung	Unterlager		Zwei einreihige Schrägkugellager	
	Oberlager		Rillenkugellager	
Bemerkung	s			

Werkstoffe/ Gewicht			
Motorgehäuse	Grauguß EN-GJL-250	Mechan. Verbindungsteile	Edelstahl
Pumpengehäuse	Grauguß EN-GJL-250	Elastomere	NBR
Lauftrad	Grauguß EN-GJL-250	Außenmantel	Edelstahl
Schleißring	Bronze		
Motorwelle	Edelstahl 1.4104		
Gewicht Aggregat	204 kg		

Projekt:	Projektnr.:	Erstellt durch:	Seite: 4	Datum: 25.08.2011
----------	-------------	-----------------	-------------	----------------------