



Montageanleitung

Vorheizregister CWL



Montage Vorheizregister



- Stromversorgung abschalten und Netzstecker ziehen.
- Vorheizregister am Stutzen "Außenluft" montieren. Pfeil muss zum Gerät gerichtet sein.
- Schließen Sie die Verdrahtung vom Vorheizregister zur Zusatzplatine an wie im Gesamtschaltschema gezeigt.
- Stromversorgung CWL und Vorheizregister einschalten.

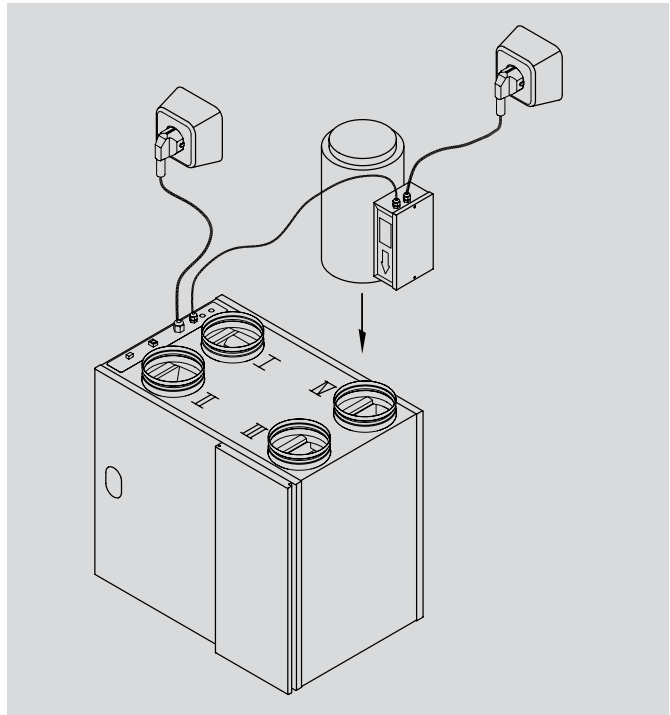
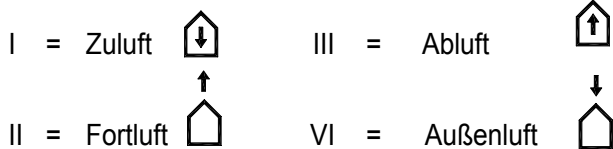

Verdrahtungsschema Vorheizregister

- A = Heizspirale (max. 1000 W)
- B = Maximalsicherung mit Rückstelltaste*
- C = Anschleißstecker 230 V
- D = Durch den Installateur anzuschließen
- L = LED Maximalsicherung (falls vorhanden)

* Die Maximalsicherung löst aus, um ein Überhitzen zu vermeiden. Nach Auslösen der Maximalsicherung muss der RESET-Knopf am Vorheizregister manuell betätigt werden, damit das Vorheizregister wieder arbeitet.

- C1 = Braun
- C2 = Blau
- C3 = Grün/gelb
- C4 = Schwarz

X10: Steuersignal (230 V) Vorheizregister anschließen.

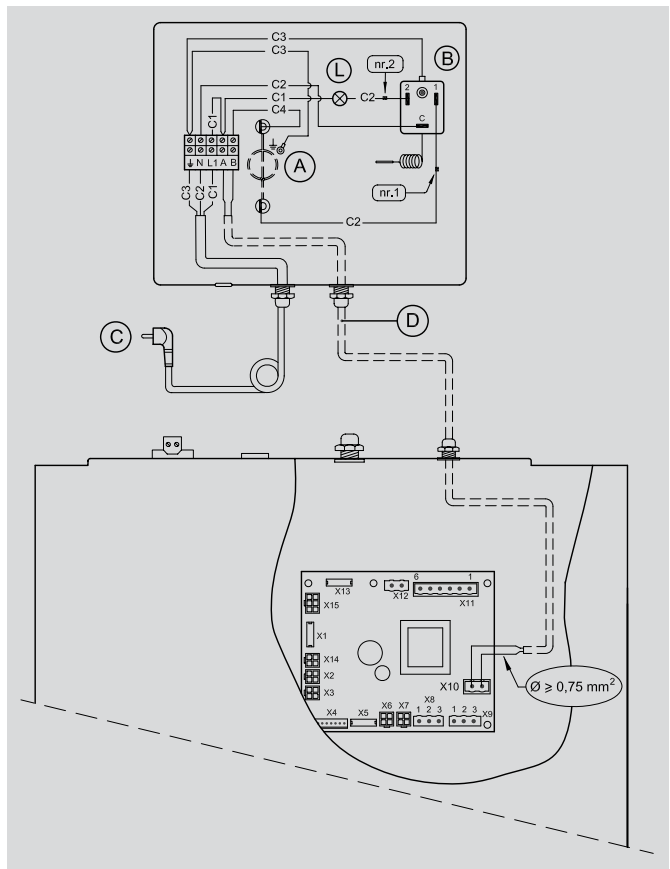

Technische Daten	Vorheizregister
Betriebsspannung	230 V / 50 Hz
Schutzart	IP 20
Anschlussdurchmesser Kanal	Ø160 mm
Masse	2,5 kg
Max. Leistungsaufnahme	1000 W
Max. Stromaufnahme	4,5 A

Einstellung Vorheizregister

An der Bedienungstafel des Gerätes den Parameter I11 auf "1" einstellen.

Mit dem Parameter I11 wird angezeigt ob ein Vorheizregister anwesend ist.

Montage Vorheizregister



- Stromversorgung abschalten und Netzstecker ziehen.
- Vorheizregister am Stutzen "Außenluft" montieren.
Pfeil muss zum Gerät gerichtet sein.
- Schließen Sie die Verdrahtung vom Vorheizregister zur Zusatzplatine an wie im Gesamtschaltschema gezeigt.
- Stromversorgung CWL und Vorheizregister einschalten.

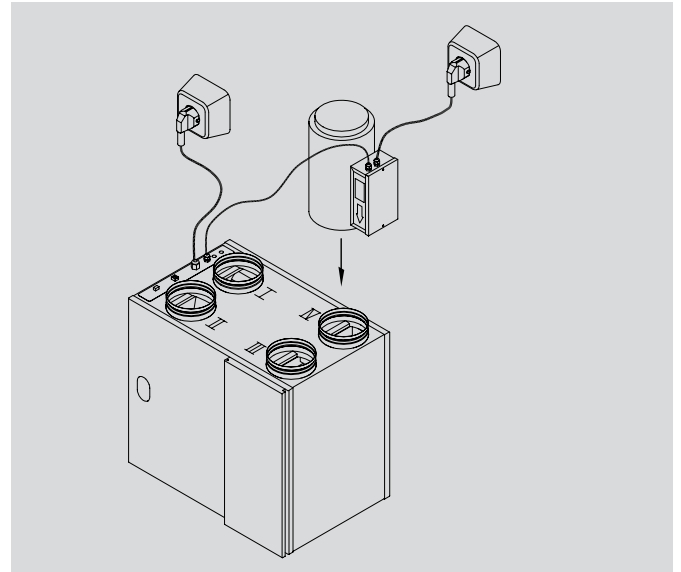
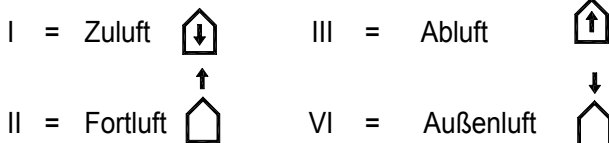

Verdrahtungsschema Vorheizregister

- A = Heizspirale (max. 1000 W)
- B = Maximalsicherung mit Rückstelltaste*
- C = Anschleißstecker 230 V
- E = Zusatzplatine
- D = Durch den Installateur anzuschließen
- L = LED Maximalsicherung (falls vorhanden)

* Die Maximalsicherung löst aus, um ein Überhitzen zu vermeiden. Nach Auslösen der Maximalsicherung muss der RESET-Knopf am Vorheizregister manuell betätigt werden, damit das Vorheizregister wieder arbeitet.

- C1 = Braun
- C2 = Blau
- C3 = Grün/gelb
- C4 = Schwarz

X10: Steuersignal (230 V) Vorheizregister anschließen.

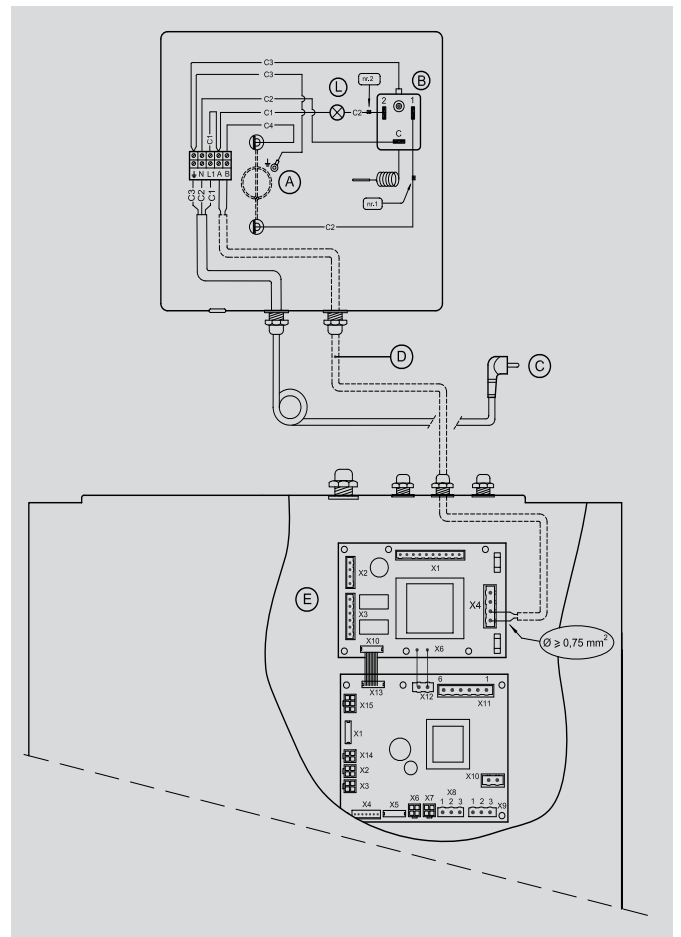

Technische Daten	Vorheizregister
Betriebsspannung	230 V / 50 Hz
Schutzart	IP 20
Anschlussdurchmesser Kanal	Ø160 mm
Masse	2,5 kg
Max. Leistungsaufnahme	1000 W
Max. Stromaufnahme	4,5 A

Einstellung Vorheizregister

An der Bedienungstafel des Gerätes den Parameter I11 auf "1" einstellen.

Mit dem Parameter I11 wird angezeigt ob ein Vorheizregister anwesend ist.

